

Schnitt A-A

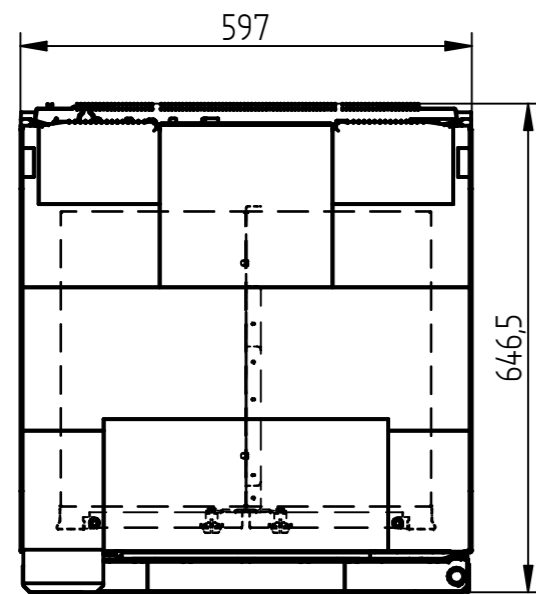

- Ansicht ohne Kühlschranks
- Türen im offenem Zustand

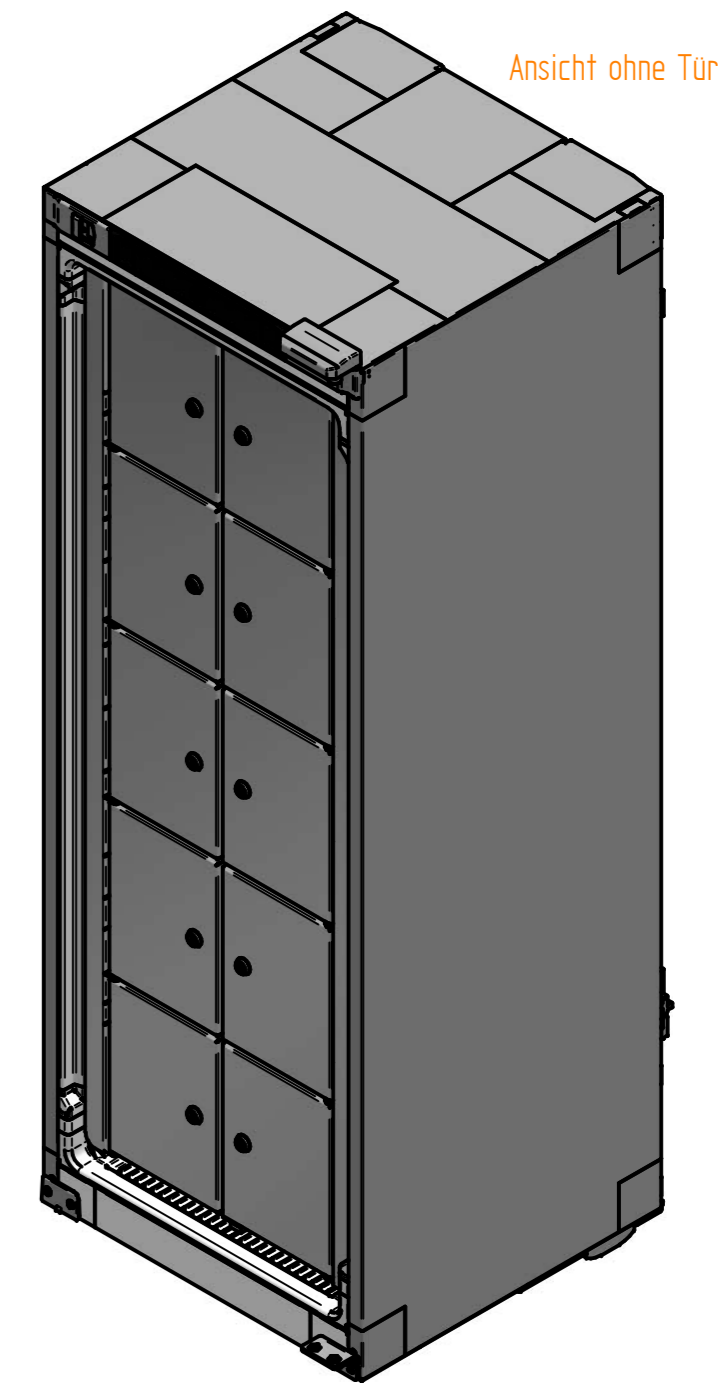
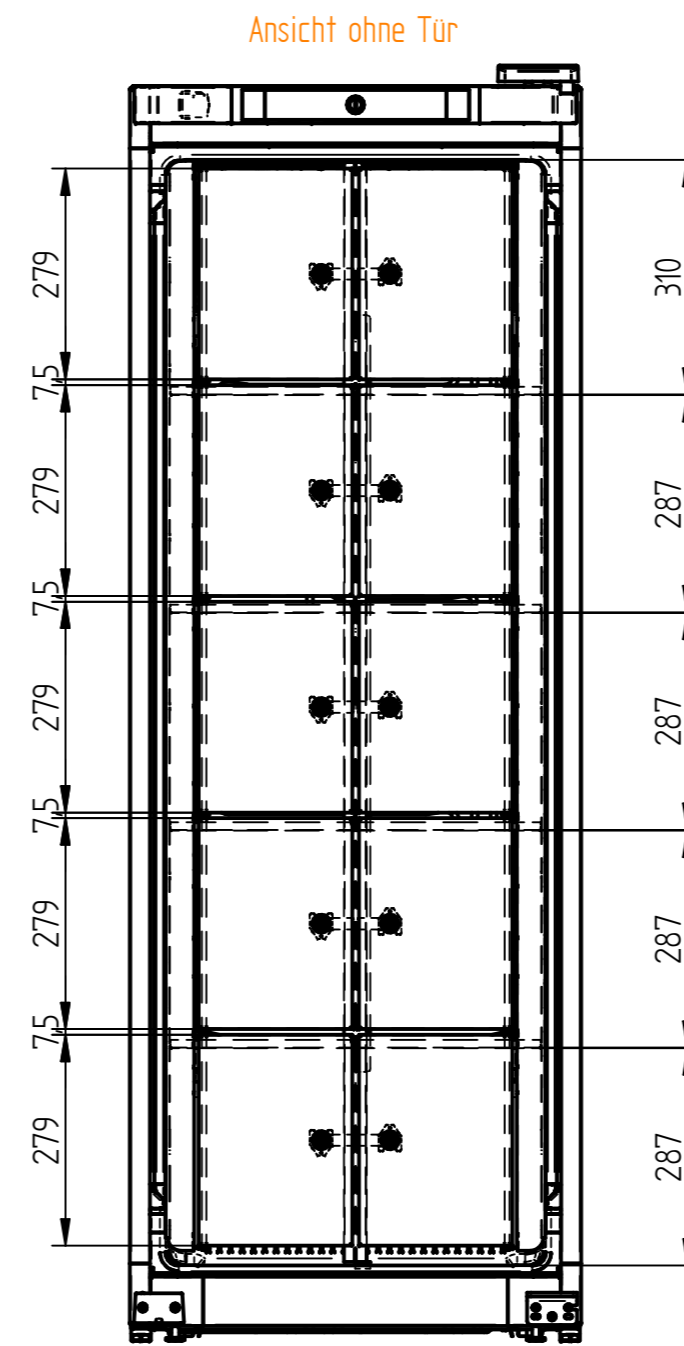
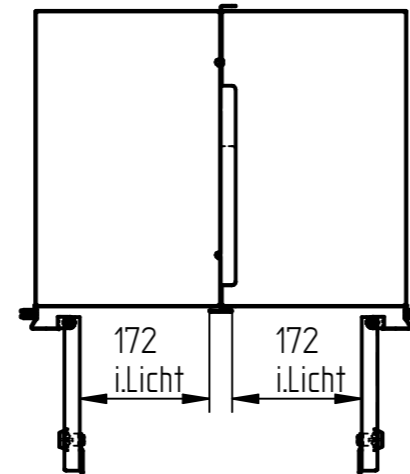

Ansicht Türe zu

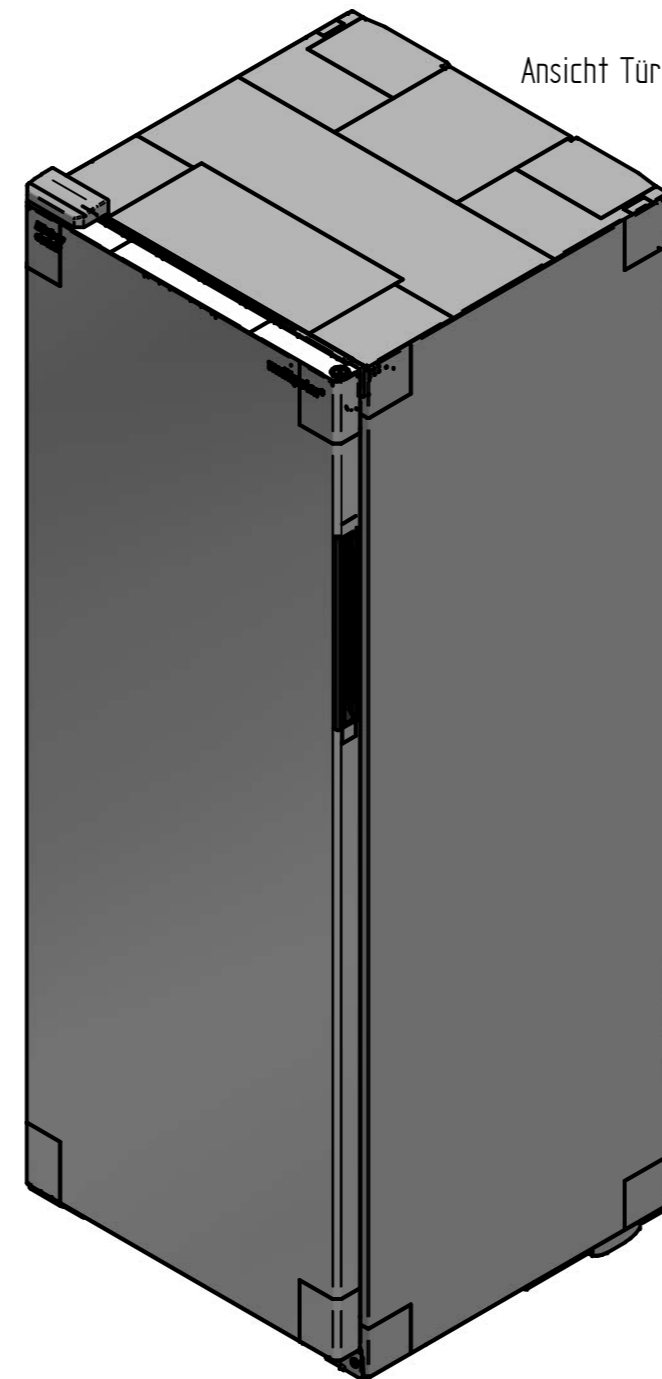

Fächergrößen 10 Fächer:	
B x T x H (mm)	B x T x H (mm)
230 x 297 x 310	230 x 297 x 310
230 x 390 x 287	230 x 390 x 287
230 x 390 x 287	230 x 390 x 287
230 x 390 x 287	230 x 390 x 287
230 x 250 x 287	230 x 250 x 287

(Verwendungsbereich) FREIGEGEBEN	(ZuLAbw) DN 2768-01 und 690-01	(Oberfläche) (Gewicht) 68,300 kg	(Maßstab) 1:10 (Kunden-Auftrag) (Kd-Post) (Format) DIN A2 (Kunde)	(Werkstoff) D0 Y1 Z1
	Bearb. 11.08.2021 Gepr. 15.02.2023	Name KNOPPERS	(Benennung) Kundenzzeichnung multipolar® 380 - 10 Fächer - Tür Li	
		Rieber GmbH&Co.KG 72734 Reutlingen	(Dokumentnummer) 12940016-SED-001-00	(Material-Nr) 83020203
- jetzt in 3D	12.08.2021	KNOPPERS	(Ers.f.)	(Ers.d.)
Zust. Änderung	Datum	Name (Urspr.)		